

## TS9800 Serie Jet Ventil Dosiersystem

Die Jet Ventile der Serie TS9800 sind intelligente Dosiersysteme, die aus einem piezobetriebenen Jet-Dosierventil und der Steuerungseinheit TS980 bestehen. Sie sind für eine große Bandbreite von Flüssigkeiten verschiedenster Viskositäten geeignet. Diese neuen Jet Ventile liefern ultraschnelle und hochpräzise Dosierergebnisse für eine Vielzahl von Klebstoffen und Pasten. Der Hochgeschwindigkeits-Piezoaktor ermöglicht einen kontinuierlichen Betrieb mit bis zu 1500 Hz. Das entspricht 1500 Schuss pro Sekunde. Es werden kleinste Schussgrößen von nur 0,5 nL erreicht. Kürzere Intervalle sind sogar mit einer maximalen Frequenz von bis zu 2000 Hz möglich.

Jede Komponente der Ventile wurde unter Einhaltung höchster Toleranzen entwickelt und mit höchster Präzision gefertigt, um größte Genauigkeit und Wiederholbarkeit des Dosiervolumens von Tropfen zu Tropfen zu gewährleisten. Die intelligente Ventilsteuerung TS980 verfügt über einen intuitiven Touchscreen für einfachste Einrichtung und Bedienung. Dosierparameter können schnell über diese komfortable Benutzeroberfläche eingegeben und geändert werden.

Die höchst effizient arbeitende Ventilsteuerung TS980 ist standardmäßig mit einer Internetverbindung ausgestattet, um dem Anwender die Überwachung, Datenaufzeichnung und präzise Parametereinstellungen weltweit und rund um die Uhr zu gewährleisten. Diese Geräte lassen sich hierdurch in die von Industrie 4.0 geforderte "Smart Factory" integrieren. Darüber hinaus können Fehlersuche und Schulung über eine Ethernet-Verbindung ebenfalls aus der Ferne durchgeführt werden.

Die kompakten Abmessungen und der modulare Aufbau dieser Ventil-Baureihe erleichtern zudem die Integration in Robotersysteme. Diese Jet-Ventile bieten die vollständige Einstellbarkeit aller Parameter, die es dem Bediener ermöglichen, die Dosierung für verschiedene Flüssigkeiten zu optimieren und einen wiederholgenauen Dosierprozess zu gewährleisten.

### Hauptmerkmale und Vorteile:

- Schnelle Dosierfrequenz bis zu 1.500 Hz dauerhaft und bis zu 2.000 Hz maximal - für höchsten Durchsatz
- Mikro Dosiermengen von minimal bis zu 0,5 nL - für Anwendungen die kleinste Dosierpunkte erfordern
- Ventil-Gehäuseheizung zur Erwärmung des Mediums - stabilisiert die Viskosität des Mediums und optimiert die Dosierergebnisse
- Benutzerfreundlicher Touchscreen - für einfachste **Einrichtung** und Bedienung
- Internetanbindung - Parameter können extern eingestellt, überwacht und verändert werden



## Typische Anwendungen

### Elektronik

- Kantendichtungen, Dichtungen von LEDs und OLEDs
- Die-Bonding und Frame-Bonding für Kameramodule
- Jetten von Silikonphosphor im LED-Fertigungsprozess
- Jetten von Underfill in Mikro-Elektronikanwendungen

### LED-Montage

- Jetten von Silikonphosphor
- Jetten von Under-Fill für Flip-Chip LEDs
- Jetten von Schutzlack

### Medizingerätetechnik und Produktentwicklung

- Jetten von UV-Klebstoffen
- Jetten von Medien für Dichtungen
- Jetten von Reagenzien auf Teststreifen

### Medizintechnik

- Jetten von UV-Dichtungen zum Versiegeln
- Jetten von Fetten zur Schmierung
- Jetten von Tinte zum Markieren

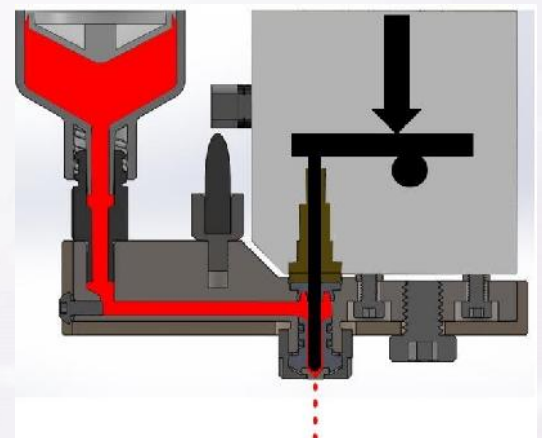
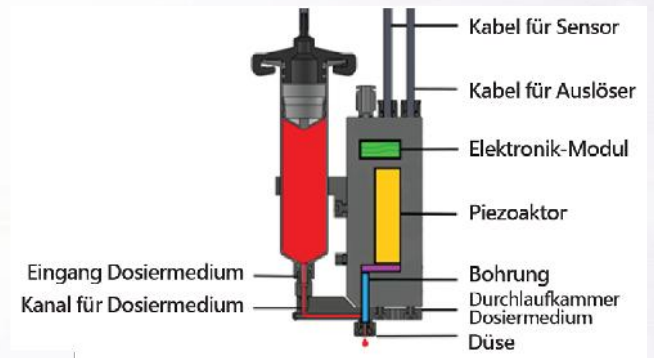

## Spezifikationen:

Ventilgröße (Inch) B x T x H:	0,63 x 2,7 x 4,9
Ventilgröße (mm) B x T x H:	16 x 69,3 x 124,8
Größe Controller (Inch) B x T x H:	5,40 x 7,13 x 4,96
Größe Controller (mm) B x T x H:	137 x 181 x 126
Gewicht Ventil:	258 g
Gewicht Controller:	2110 g
Maximaler Druck:	6,9 bar
Durchmesser: Dosierdüsen	0,05 – 0,40 mm
Speicherplätze für Dosierprofile	50 Sets intern; extern unbegrenzt
Schnittstellen:	DB15, RS-232, Ethernet, USB
Betriebstemperatur:	10 °C – 50 °C
Eingangsspannung	110/240 VAC; 50/60 Hz
Zertifizierung	TUV, KC, PSE, NRTL, CE

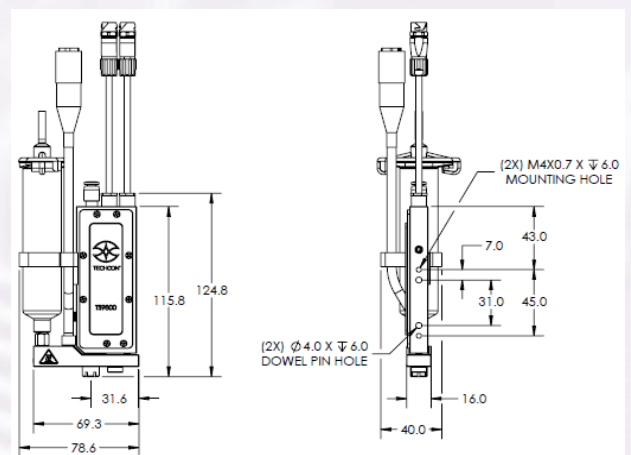

## Das Ventil wird mit folgendem Zubehör geliefert:

- Halter für 30cc Kartusche
- Adapter-Ring von 30cc auf 10cc Kartuschengröße
- Luer-Lock Adapter, eingangsseitig